

КУЛАЧКОВЫЕ НАСОСЫ

2024 | 1



» All about your flow®

Мы начали свой путь в 1980 году в Кунгэльве, небольшом городке на западном побережье Швеции как семейная компания со стремлением однажды стать глобальным игроком на рынке насосов.

Мы гордимся тем, что вносим вклад в высокотехнологичную промышленность, благодаря багажу знаний, накопленному с 1980 г, а также поставляем широкий ассортимент продукции премиум-класса для различных промышленных применений. С годами компания превратилась в глобальную группу Tapflo с филиалами и дистрибьюторами, представленными почти во всех регионах мира. Единственное, что не меняется – мы по-прежнему семейная компания.

Наш широкий ассортимент разрабатывается и производится в Европе и распространяется по всему миру, обеспечивая нашим клиентам наилучшие решения и сервис для различных гигиенических, санитарных и промышленных применений.

Наши ценности - ответственность, качество и простота отражены как в нашем продукте, так и в деловом подходе.

Выбирайте Tapflo, чтобы получить быстрое и гибкое обслуживание и высококачественные продукты, доступные по всему миру.

Качество сертифицировано

В Tapflo качество является нашим главным приоритетом. В результате, наши производственные стандарты, как и качество продукции, соответствуют различным всемирно признанным стандартам сертификации и контроля качества. Производственный процесс Tapflo сертифицирован в соответствии с ISO 9001: 2015, подтверждая, что наши процессы соответствуют предъявленным требованиям, являются эффективными, ориентированными на клиента и постоянно совершенствуются.



Ценности Tapflo

Наша культура - в наших ценностях

Ответственность

Мы отличаемся от наших конкурентов нашей готовностью превзойти ожидания клиентов, быстротой и гибкостью. Наша культура основана на духе единения, энтузиазма и честности. Мы пришли со всего мира, но мы разделяем одни и те же ценности, и мы уважаем друг друга. Нас объединяет одна идея.

Качество

Мы понимаем, что в нашей работе самое главное это качество, поэтому мы фокусируемся на каждой мелочи. Мы разделяем общую страсть к постоянному поиску более производительных и эффективных способов предоставления ценности для наших клиентов. Являясь производителем, мы контролируем полный процесс как с точки зрения наших продуктов, так и с точки зрения того, как мы работаем внутри страны. Именно поэтому мы производим насосы высочайшего качества в нашем сегменте.

Простота

У нас есть высказывание: «Простота - это искусство», что означает, что мы стараемся найти простые и несложные решения во всем. Проще говоря, мы можем сосредоточиться на существенном, например, на проектировании простых насосов с небольшим количеством компонентов. Для нас это ключ к успеху; стремиться упростить то, что сложно.

Общие сведения

Кулачковые насосы отличаются высокой эффективностью, простотой технического обслуживания и низким уровнем шума, обладают гигиенической конструкцией и обеспечивают бережное перекачивание продукта. Они могут использоваться для перекачивания жидкостей:

- » С чувствительной структурой
- » С максимальной вязкостью до 100000 сП
- » С максимальной рабочей температурой до 150 °С
- » С максимально допустимым размером частиц до 28 мм

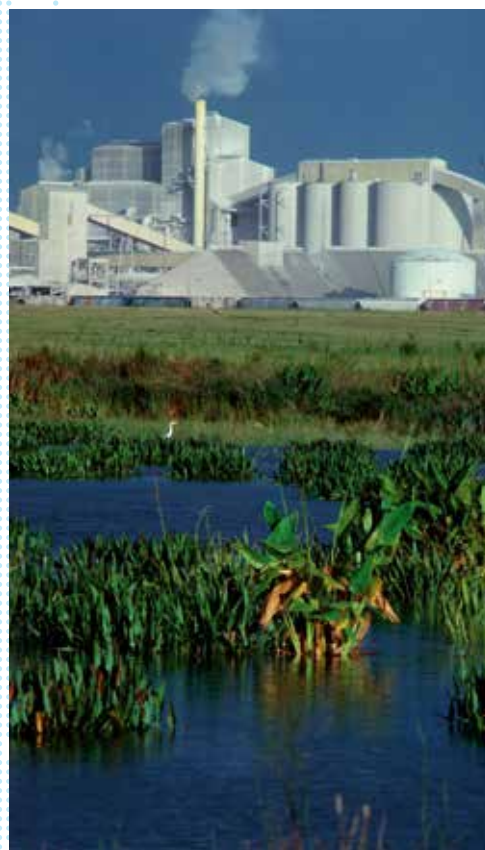

Принцип действия

Принцип действия кулачковых насосов основан на вращении в противоположных направлениях двух роторов, закрепленных на валах, установленных на подшипниках в корпусе. Синхронное вращение роторов, при котором исключается контакт между ними, обеспечивается с помощью специальных синхронизирующих зубчатых колес, передающих мощность с приводного вала на вал ведомого зубчатого колеса.

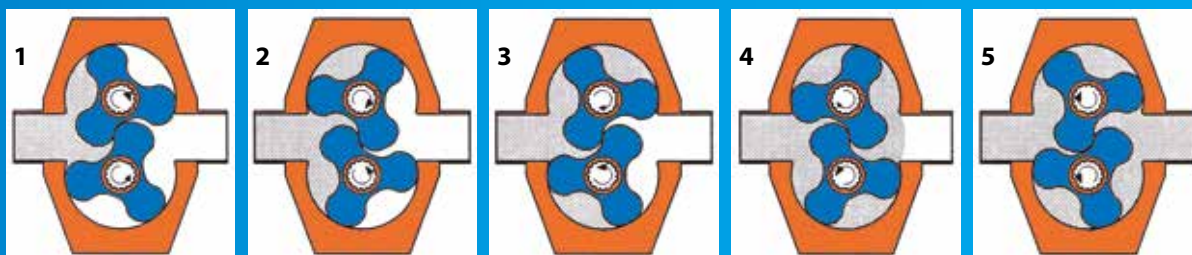

При выходе кулачков роторов из зацепления, объём камеры, заключенной между ними, увеличивается, что приводит к снижению давления (разрежению) во всасывающей трубке насоса и обеспечивает приток жидкости из всасывающего трубопровода (рис. 1).

Объём перекачиваемой жидкости, заключенной между кулачками роторов и их корпусом (рис. 2, рис. 3), перемещается от всасывающего к нагнетательному патрубку (рис. 4). При входе кулачков роторов в зацепление, объём камеры, заключенной между ними, уменьшается, что приводит к росту давления в нагнетательном патрубке насоса и обеспечивает подачу жидкости под давлением в нагнетательный трубопровод (рис. 5).

Область применения

Благодаря своей конструкции кулачковые насосы находят широкое применение в самых разных отраслях промышленности: нефтепереработке и нефтехимии, пищевой, косметической и фармацевтической промышленности и пр.



Химическая промышленность

Кулачковые насосы, разработанные в соответствии с современными требованиями к высокому качеству, надежности и удобству технического обслуживания оборудования, широко и успешно используются для перекачивания различных агрессивных веществ, суспензий и паст.

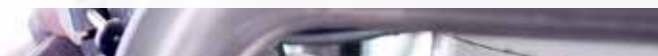

Пищевая промышленность

Кулачковые насосы лучше всего подходят для перекачивания жидкостей с переменной вязкостью, позволяют перекачивать жидкости, содержащие твердые и мягкие частицы, с минимальным перемешиванием и сдвигом. Широко используются для перекачивания фруктового варенья, детского питания, супов и соусов, шоколада, растительного и сливочного масел, кетчупа, яиц, молока, йогурта и сыра.



Фармацевтическая промышленность

Гигиеническая конструкция в сочетании с использованием для изготовления деталей конструкционных материалов с низким содержанием углерода, способность бережного перекачивания и предельно точное дозирования продукта.



Косметическая промышленность

Кулачковые насосы обеспечивают бережное перекачивание продукта, высокую эффективность и возможность CIP-мойки и используются для перекачивания кремов, мыла, лосьонов, шампуней, парфюмерии и гелей.



Линейка кулачковых насосов

Серия Top Lobe Plus

Серия кулачковых насосов Top Lobe Plus представлена 9 типоразмерами с номинальным диаметром патрубков от 25 мм до 150 мм, максимальной подачей до 124 м³/ч и максимальным рабочим давлением до 10 бар. Максимально допустимые температура перекачиваемой жидкости и размер твердых частиц в ней для насосов серии Top Lobe Plus составляют соответственно 100 °С и 15 мм.



Серия Top Lobe

Серия кулачковых насосов Top Lobe представлена 12 типоразмерами с номинальным диаметром патрубков от 25 мм до 150 мм, максимальной подачей до 126 м³/ч и максимальным рабочим давлением до 22 бар. Максимально допустимые температура перекачиваемой жидкости и размер твердых частиц в ней для насосов серии Top Lobe составляют соответственно 70 °С и 15 мм.

Наиболее широкое распространение насосы данной серии получили в фармацевтической, пищевой и косметической промышленности.







Серия Top Wing

Серия кулачковых насосов Top Wing представлена 8 типоразмерами с номинальным диаметром патрубков от 25 мм до 150 мм, максимальной подачей до 167 м³/ч и максимальным рабочим давлением до 15 бар. Максимально допустимые температура перекачиваемой жидкости и размер твердых частиц в ней для насосов серии Top Wing составляют соответственно 150 °С и 28 мм.

Насосы данной серии широко используются в областях с особо высокими требованиями к гигиеничности конструкции.



Преимущества кулачковых насосов

-  **Гигиеничность конструкции**
Насосы соответствуют требованиям к гигиеничности конструкции оборудования EHEDG, а также требованиям 3A и FDA (могут поставлять с сертификатами соответствия).
-  **Возможность перекачивания жидкостей с чувствительной структурой**
Благодаря низкой скорости потока в насосе, при его работе, структура жидкости остается неизменной.
-  **Равномерная подача**
Кулачковые насосы обеспечивают практически равномерную подачу жидкости, что исключает необходимость использования демпферов пульсаций.
-  **Прочная и надежная конструкция**
Простая и прочная конструкция насосов, высокая точность изготовления деталей, а также отличное качество используемых материалов обеспечивают надежную эксплуатацию насосов на протяжении десятков лет.
-  **Легкий ремонт и техническое обслуживание**
Единственная изнашиваемая деталь насоса – торцевое уплотнение, на замену которого требуется меньше часа у квалифицированного персонала. Кроме того, конструкция насосов обеспечивает легкую CIP, SIP или ручную мойку.

Насосы серии Top Lobe Plus

Уже более 75 лет группа компаний SPX является мировым лидером в сфере проектирования, производства и эксплуатации объёмных насосов.

Одна из основных целей группы компаний SPX – увеличение объёма выпуска продукции, постоянное повышение качества и доступности выпускаемого оборудования.

Кулачковые насосы SPX получили широкое распространение в самых разных отраслях промышленности: нефтепереработке и нефтехимии, пищевой, косметической и фармацевтической промышленности и прочих отраслях.



Преимущества насосов серии Top Lobe Plus

- ✓ Равномерная подача
- ✓ Возможность бережного перекачивания жидкостей чувствительных к сдвигу
- ✓ Возможность длительной работы в режиме сухого хода для насосов с двойными торцевыми уплотнениями с промывкой
- ✓ Возможность перекачивания как маловязких, так и высоковязких жидкостей
- ✓ Легкий ремонт и техническое обслуживание
- ✓ Гигиеническая конструкция
- ✓ Низкий уровень шума
- ✓ Возможность CIP-мойки для насосов в стандартном исполнении
- ✓ Для насосов в вертикальном исполнении возможен дренаж самотеком. Уникальное крепление ротора
- ✓ Прочная и надежная конструкция
- ✓ Эксплуатационная гибкость
- ✓ Смазывание подшипников осуществляется с помощью консистентной смазки
- ✓ Надежное смазывание при высоких частотах вращения и температурах
- ✓ Отсутствие контакта между кулачками роторов
- ✓ Большой объём камер, заключенных между кулачками роторов, позволяет перекачивать жидкости с достаточно крупными частицами
- ✓ Отсутствие взаимного загрязнения перекачиваемой жидкости и смазочного масла благодаря уникальной конструкции редуктора
- ✓ Высокая энергоэффективность

Типичные области применения насосов серии TLP

Хлебопекарные изделия

- Взбитое жидкое тесто
- Ароматизирующие вещества
- Сахарная глазурь
- Фруктовые начинки
- Жиры и масла
- Подсластители
- Дрожжевые суспензии



Кондитерские изделия

- Сиропы
- Кремовые начинки
- Шоколад



Мясные продукты

- Мясной фарш
- Измельчённое мясо
- Корм для домашних животных
- Животный жир



Напитки

- Пиво, сусло, дрожжи
- Безалкогольные напитки
- Концентрированные фруктовые соки
- Фруктовые напитки



Косметические средства

- Кремы для лица и лосьоны
- Гели и жидкости для укладки волос
- Эфирные масла
- Красители и спирты



Лекарственные препараты

- Таблетки
- Сиропы
- Экстракты
- Эмульсии
- Суспензии



Консервирование

- Детское питание, супы, тушеные блюда
- Томатная паста
- Фруктовые пюре
- Овощные и фаршированные блюда
- Каши, пудинги, варенье, желе
- Салатные соусы, майонез



Молочные продукты

- Сливки, молоко
- Творожная масса и сыворотка
- Сыр, прессованный творог
- Йогурт



Химическая/промышленная продукция

- Растворители
- Топливо
- Масла и смазки
- Краски
- Смолы и полимеры
- Шламы

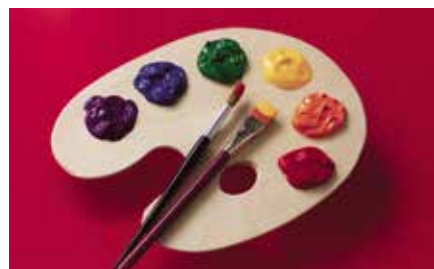

Особенности монтажа насосов серии Top Lobe Plus

- » Возможность реверсирования потока
- » Легкий ремонт и техническое обслуживание
- » Возможность горизонтального и вертикального монтажа
- » Простой монтаж/демонтаж
- » Корпус насоса и крышка из нержавеющей стали AISI 316L
- » Универсальная монтажеспособность
- » 4 различных способа монтажа редуктора



Обозначение модели насоса серии Top Lobe Plus

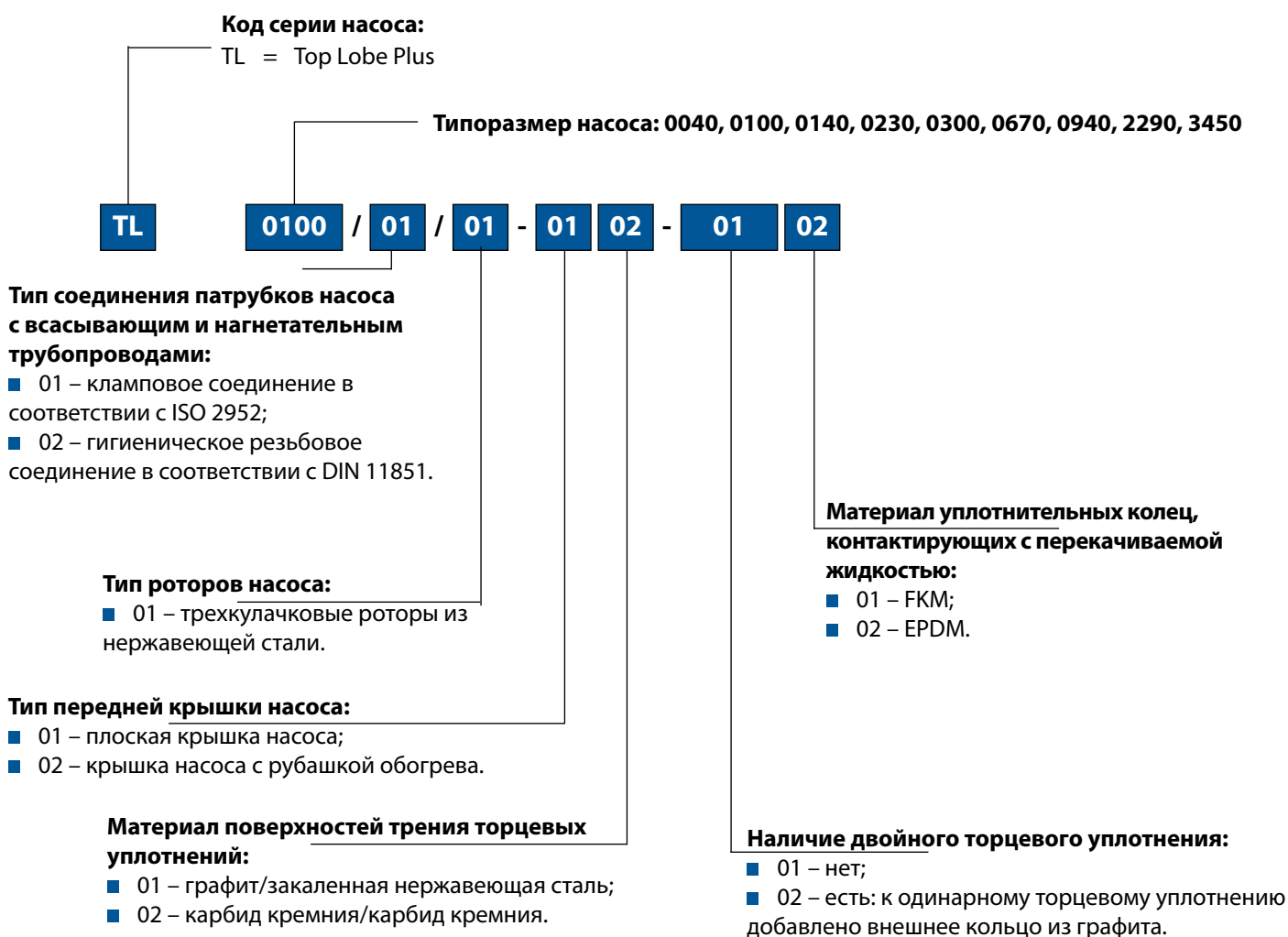

Характеристики насосов серии Top Lobe Plus

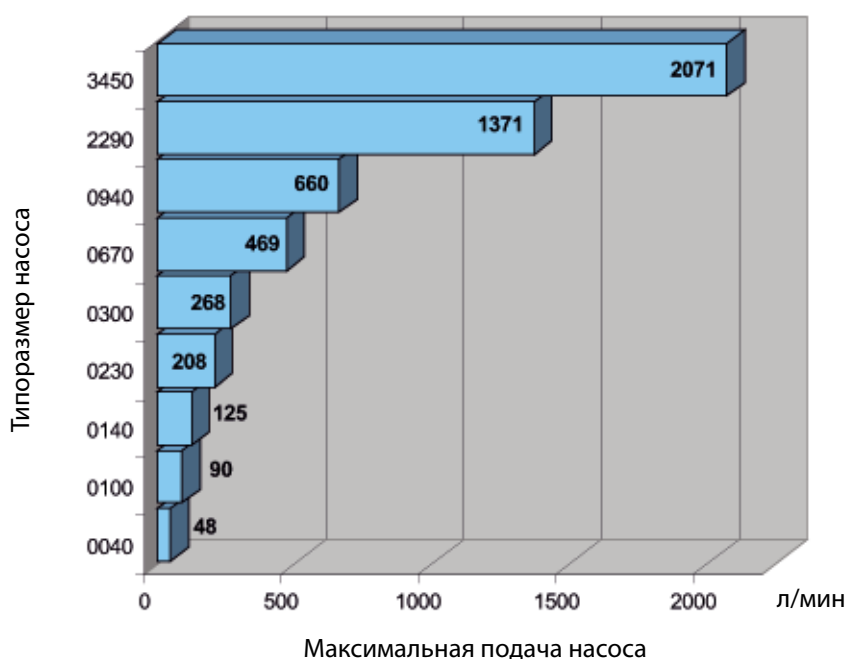

Технические данные насосов серии TLP

Типоразмер насоса	Объём жидкости, перемещаемый насосом за один оборот [л]	Номинальный внутренний диаметр патрубков насоса [мм]	Максимальное рабочее давление насоса [бар]	Максимальная частота вращения роторов насоса [об/мин]	Диаметр приводного вала насоса [мм]	Максимальный момент на приводном валу насоса [Нм]
0040	0.04	25(1")	10	1200	19	108
0100	0.10	25(1")	10	900	19	108
0140	0.14	38(1.5")	10	900	19	108
0230	0.23	38(1.5")	10	900	19	108
0300	0.30	50(2")	10	900	19	108
0670	0.67	50(2")	10	700	38	400
0940	0.94	75(3")	10	700	38	400
2290	2.29	100(4")	10	600	55	1200
3450	3.45	150(6")	10	600	55	1200

Особенности конструкции и преимущества насосов серии Top Lobe Plus

Уникальное крепление ротора, обеспечивающее надежное и точное позиционирование ротора и простоту технического обслуживания

Кулачки из нержавеющей стали 316L

Прочные конические роликовые подшипники

Крепление ротора изолированно от перекачиваемой жидкости

Плоская крышка, обеспечивающая легкую мойку

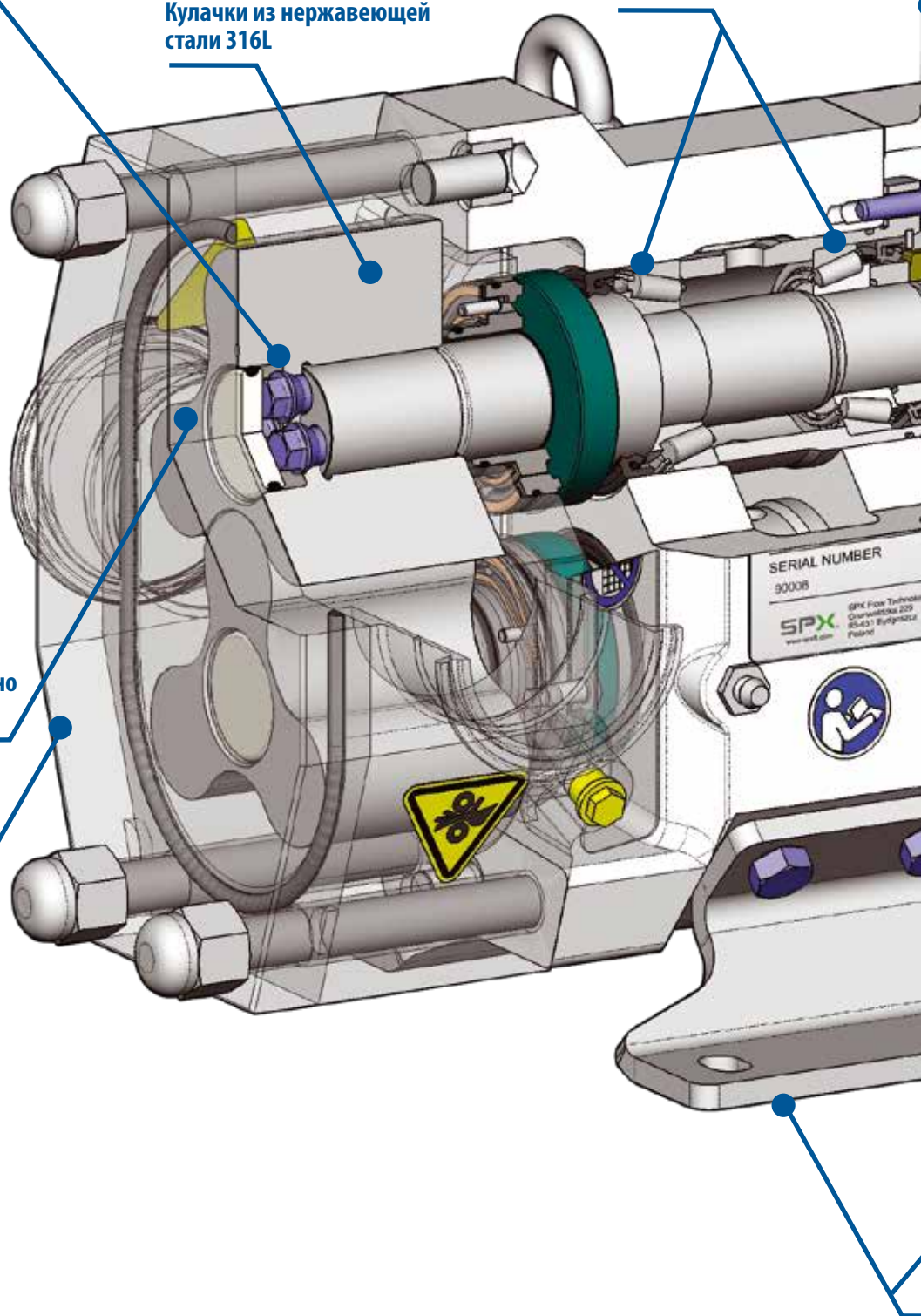

Типы уплотнений

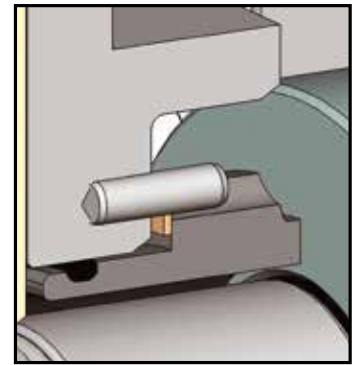
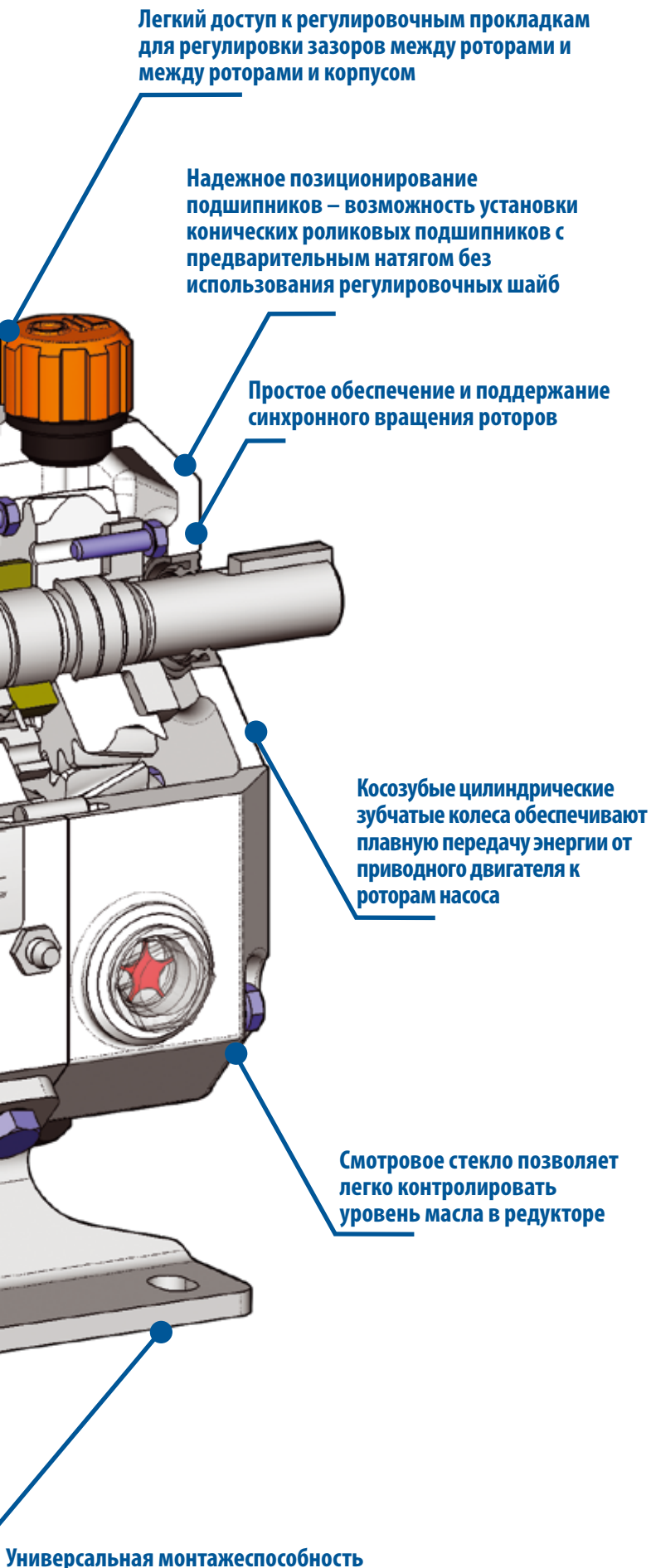

Одинарное торцевое уплотнение*

Одинарное торцевое уплотнение с поверхностями трения из стандартных материалов графит/закаленная нержавеющая сталь обладает высокой долговечностью в различных условиях эксплуатации.

При перекачивании жидкостей с абразивными механическими примесями целесообразно использовать уплотнение с поверхностями трения карбид кремния/карбид кремния, обладающими высокой износостойкостью.

Материал уплотнительных колец, контактирующих с перекачиваемой жидкостью:

- » Фторкаучук (FKM)
- » EPDM

*Материал поверхностей трения торцевых уплотнений:

- » Графит /закаленная нержавеющая сталь
- » Карбид кремния/карбид кремния

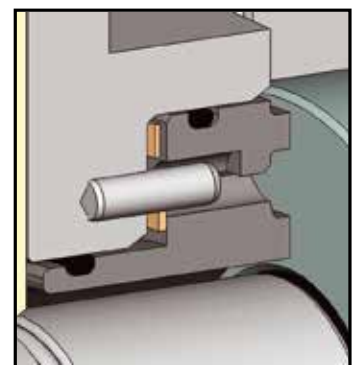

Двойное концентрическое торцевое уплотнение*

Лучшее техническое решение для тяжелых условий эксплуатации, где необходимо уплотнение с промывкой, обеспечивающей охлаждение и смазывание поверхностей трения, а также вынос продуктов износа из зоны уплотнения.

Габаритные и присоединительные размеры насосов серии Top Lobe Plus

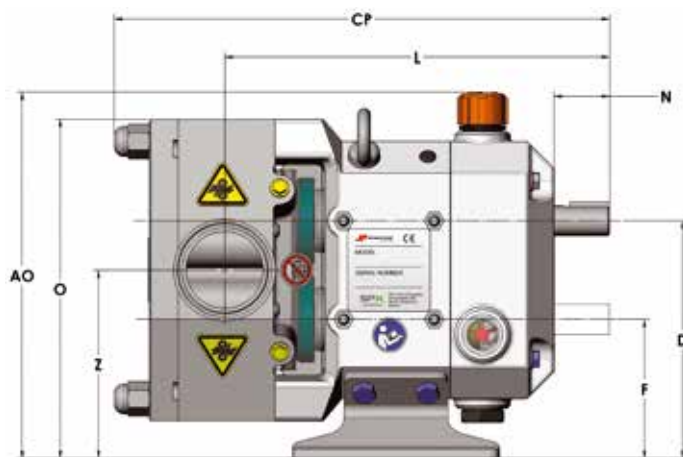
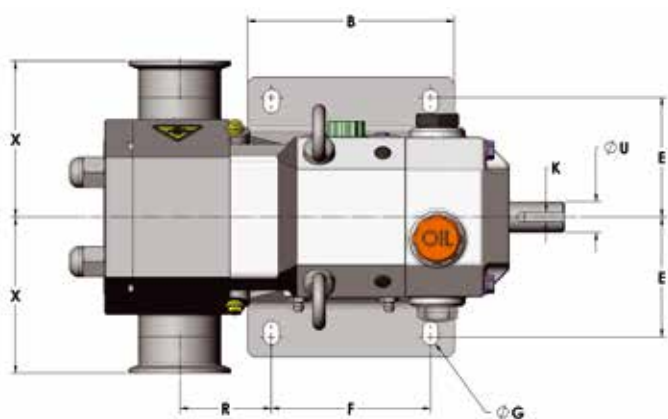

Размеры указаны в мм

Типоразмер насоса	A	AO	B	CP	D	E	F	G
0040	175.5	230.5	130.0	281.4	149.6	72.8	100.0	10
010	175.5	230.5	130.0	286.8	149.6	72.8	100.0	10
0140	175.5	230.5	130.0	298.7	149.6	72.8	100.0	10
0230	175.5	230.5	130.0	299.1	149.6	72.8	100.0	10
0300	175.5	230.5	130.0	311.1	149.6	72.8	100.0	10
0670	239.1	310.6	160.0	396.4	205.9	99.5	120.0	13
0940	239.1	310.6	160.0	423.9	205.9	99.5	120.0	13
2290	301.1	384.6	250.0	553.6	263.7	130.5	210.0	13
3450	301.1	384.6	250.0	605.6	263.7	130.5	210.0	13

Типоразмер насоса	J	K	L	N	O	R	U	X	Z
0040	87.6	6x6	227.6	34.7	231.6	43.5	19	98.0	118.6
010	87.6	6x6	229.0	34.7	231.6	44.9	19	98.0	118.6
0140	87.6	6x6	235.8	34.7	231.6	51.7	19	98.0	118.6
0230	87.6	6x6	235.9	34.7	231.6	51.8	19	98.0	118.6
0300	87.6	6x6	241.8	34.7	231.6	57.7	19	98.0	118.6
0670	112.9	10x8	321.0	57.6	292.9	75.5	38	124.0	159.4
0940	112.9	10x8	332.6	57.6	292.9	87.1	38	134.0	159.4
2290	138.7	16x10	437.0	85.6	368.2	81.5	55	159.0	201.2
3450	138.7	16x10	463.2	85.6	368.2	107.7	55	159.0	201.2

Комплекты запасных частей для насосов серии Top Lobe Plus

Ремонтные комплекты для быстрой замены при регулярном техническом обслуживании и текущем ремонте:

» Комплект одинарного торцевого уплотнения

(с поверхностями трения из стандартных материалов и из карбида кремния)

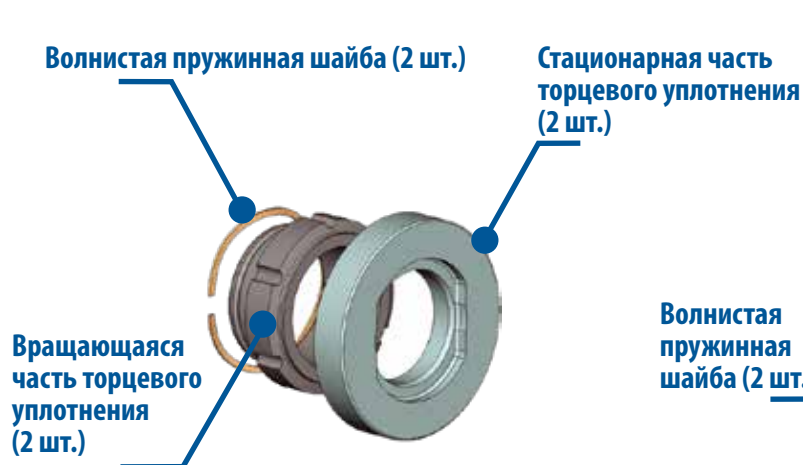

» Комплект двойного торцевого уплотнения



» Комплект для замены роторов

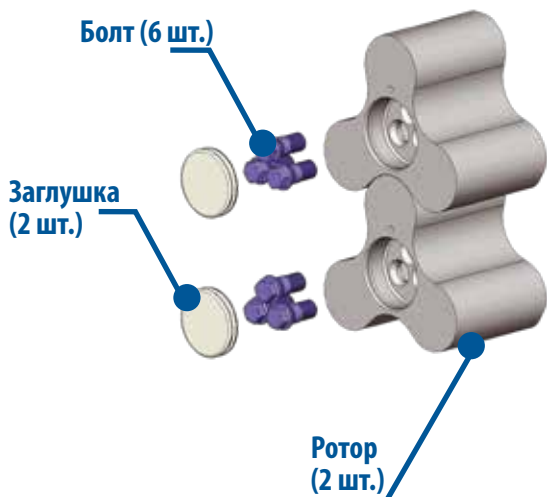

» Комплекты уплотнительных колец (FKM или EPDM)

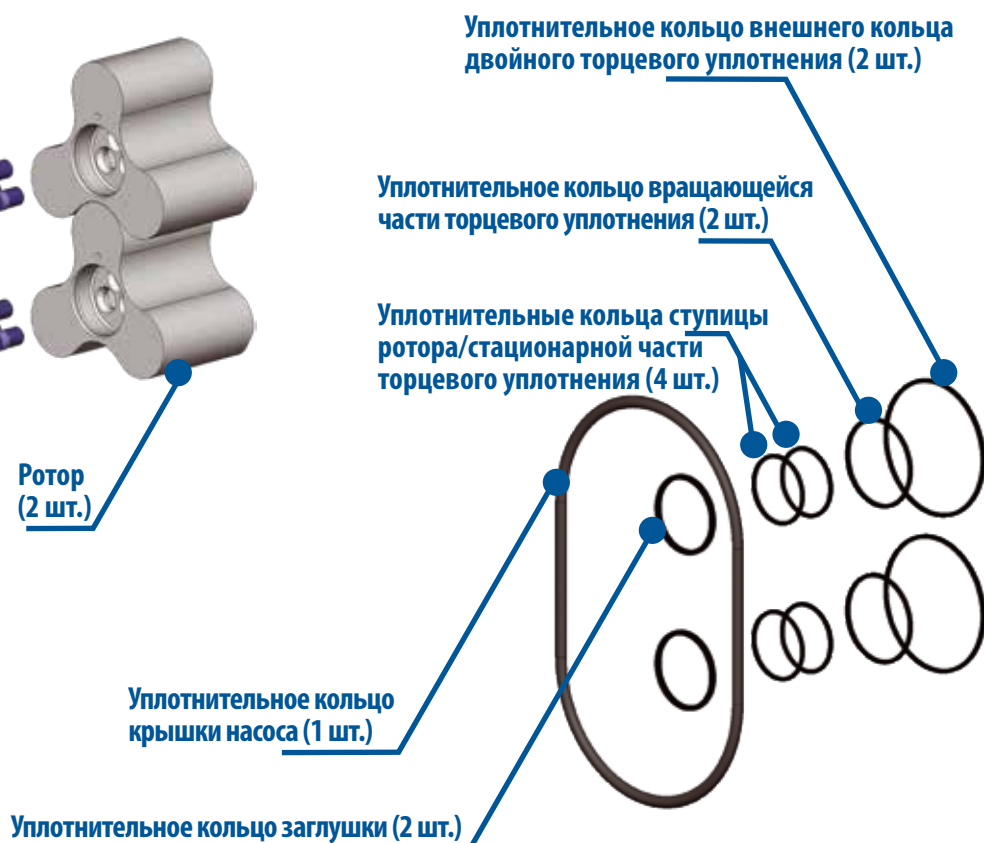

Насосы серии Top Lobe



Насосы серии Top Lobe – кулачковые насосы с трехкулачковыми роторами, разработанные в соответствии с современными требованиями к высокому качеству, надежности, удобству технического обслуживания оборудования и имеющие отличные эксплуатационные характеристики. Насосы серии Top Lobe отличаются высокой доступностью и эффективностью, простотой технического обслуживания и низким уровнем шума, обладают гигиенической конструкцией и обеспечивают бережное перекачивание жидкости. Кулачковые насосы Top Lobe соответствуют требованиям 3A и FDA.

Характеристики насосов серии Top Lobe

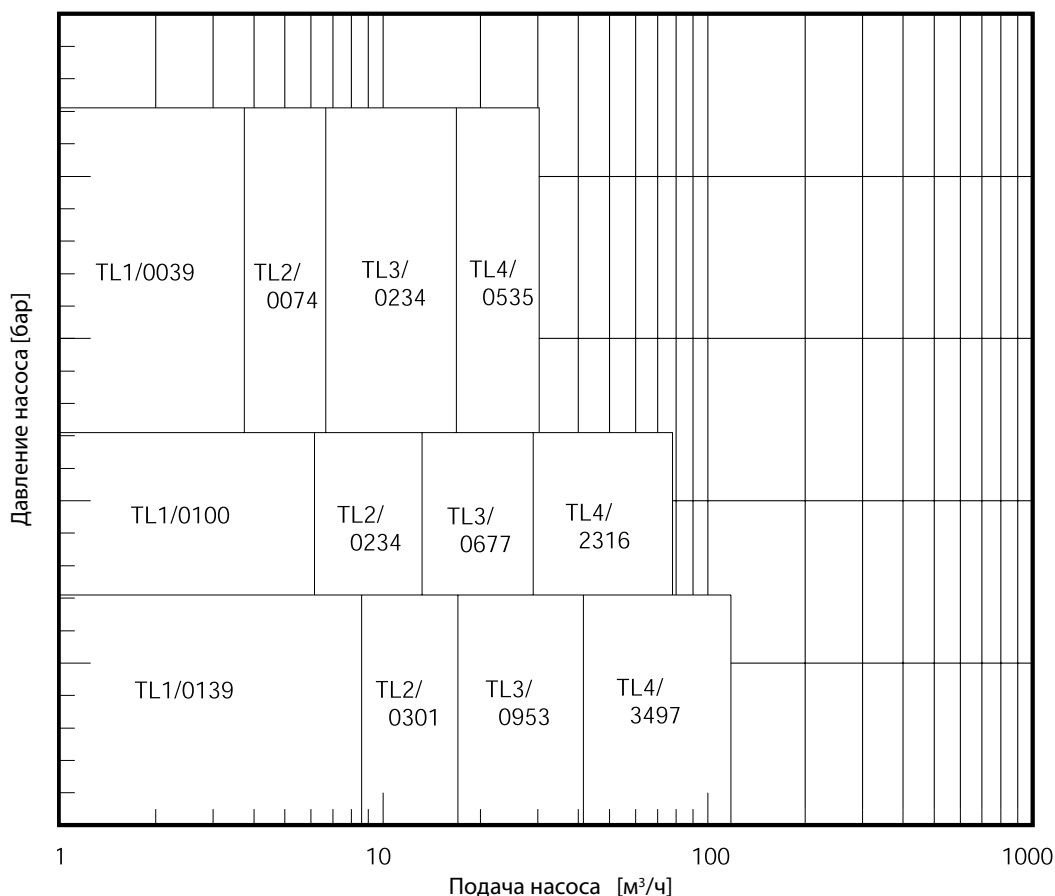

Преимущества насосов серии Top Lobe

- ✓ Легкий доступ для диагностики технического состояния, технического обслуживания и замены уплотнений, монтируемых со стороны передней крышки насоса
- ✓ Возможность перекачивания как маловязких, так и высоковязких жидкостей
- ✓ Равномерная подача
- ✓ Отличные эксплуатационные характеристики
- ✓ Бережное перекачивание продукта
- ✓ Легкий ремонт и техническое обслуживание
- ✓ Возможность работы в режиме сухого хода
- ✓ Гигиеничная конструкция
- ✓ Низкий уровень шума
- ✓ Высокая доступность и эффективность (КПД)
- ✓ Использование стандартных уплотнений

Особенности конструкции и преимущества насосов серии TL

Трехлапчатый ротор

- повышенная износостойкость и коррозионностойкость
- эвольвентные шлицы с фиксатором
- герметизация с помощью уплотнительных колец
- простая сборка/разборка
- легкий ремонт и техническое обслуживание
- быстрая и легкая регулировка зазоров между роторами и между роторами и корпусом
- бережное перекачивание продукта
- высокая гигиеничность, отсутствие риска налипания
- перекачиваемого продукта на ротор
- возможность перекачивания жидкостей с достаточно крупными частицами
- легкий ремонт и техническое обслуживание

Корпус роторов

- простая и надежная конструкция
- гладкие поверхности
- высокая гигиеничность
- низкий риск налипания перекачиваемого продукта на корпус
- легкая CIP, SIP или ручная мойка

Всасывающий и нагнетательный патрубки

- большой выбор типов соединений
- доступны всасывающие патрубки с увеличенным внутренним диаметром
- широкая потенциальная область применения
- высокая гигиеничность
- возможность перекачивания высоковязких жидкостей
- более низкий требуемый кавитационный запас насоса (при увеличенном диаметре всасывающего патрубка насоса)



Стационарная часть торцевого уплотнения

Крышка уплотнения

- уплотнения, монтируемые со стороны передней крышки насоса, устанавливаются непосредственно за крышкой уплотнения
- удобный и быстрый доступ к уплотнениям
- высокая гигиеничность
- легкий ремонт и техническое обслуживание
- низкое время простоя при техническом обслуживании и мойке
- легкая замена уплотнения установленного в настоящий момент на уплотнение другого типа

Фиксатор ротора

- фиксатор с потайной головкой
- повышенная износостойкость и коррозионностойкость
- надежная фиксация
- высокая гигиеничность
- надежное уплотнение ротора
- отсутствие контакта "металл-металл"



Передняя крышка

- высокая гигиеничность
- легкая мойка

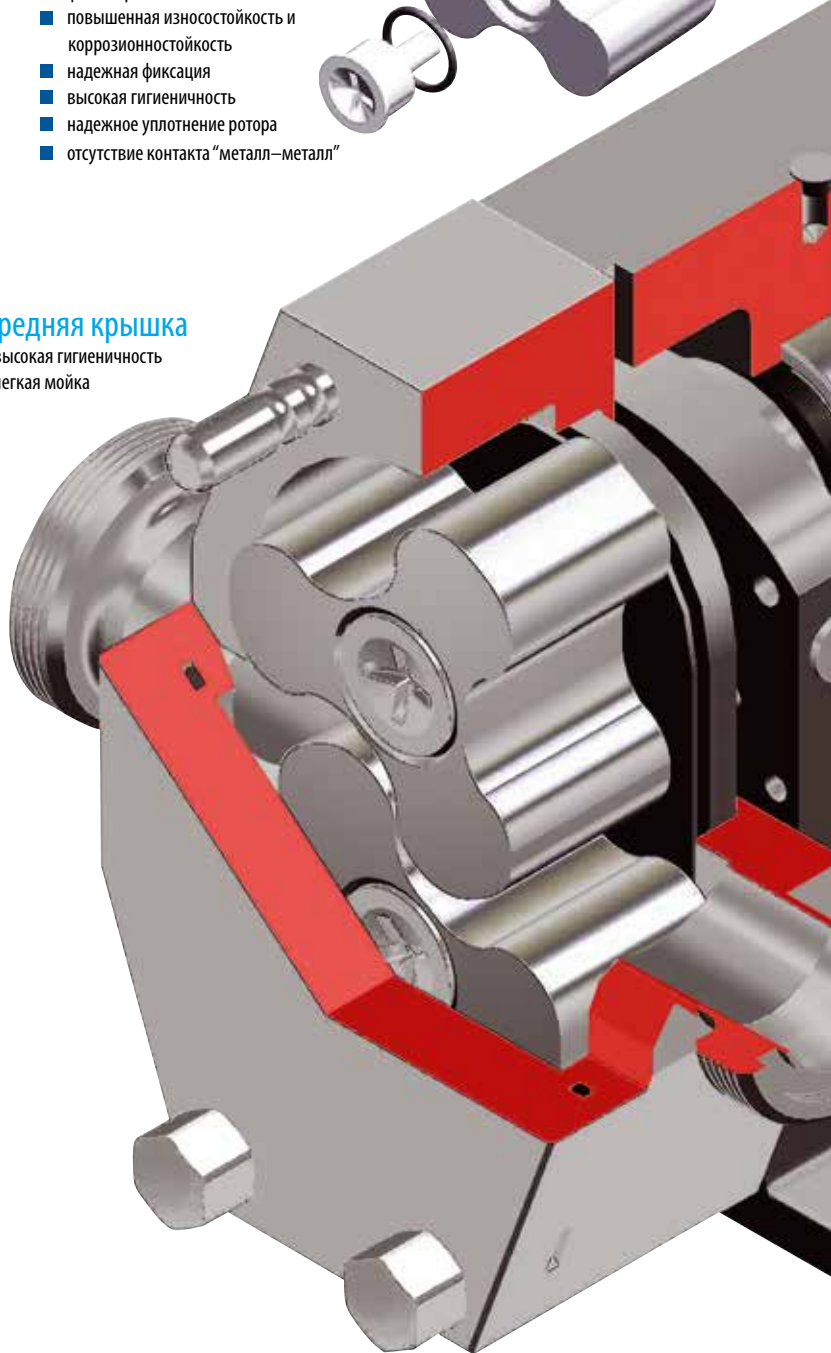

Защитная втулка вала

- удобный и быстрый доступ к уплотнениям
- легкая замена уплотнения установленного в настоящий момент на уплотнение другого типа
- сухая поверхность вала
- пониженный износ и большой срок службы вала

Вращающаяся часть торцевого уплотнения



Крышка редуктора

- герметизация с помощью уплотнительных колец
- надежное и точное позиционирование задних подшипников
- легкий и быстрый доступ для технического обслуживания и ремонта

Подшипники

- максимальный типоразмер подшипников
- возможность установки подшипников без использования регулировочных шайб
- возможность эксплуатации при высокой частоте вращения
- хорошее смазывание подшипников и зубчатых колес

Косозубые цилиндрические зубчатые колеса

- регулируемые фиксирующие устройства Ringfeder
- регулируемые зазоры и синхронизация
- низкий уровень шума
- легкий ремонт и техническое обслуживание

Редуктор (синхронизатор)

- простая и надежная конструкция
- возможность сборки без использования регулировочных шайб
- смазка зубчатых колес и подшипников осуществляется с помощью масла
- минимальные прогибы валов
- очень легкий ремонт и техническое обслуживание
- возможность работы в экстремальных условиях
- большой срок службы

Опора

- максимально удобный монтаж насоса
- возможность установки насоса в горизонтальном и вертикальном положении
- минимальные ограничения по использованию задвижек и отводов трубопровода

Крышка для уплотнения с промывкой

- одна и та же крышка подходит для всех типов уплотнений с подводом охлаждающей или промывочной жидкости к узлам уплотнения

Вал ротора насоса

- стандартные эвольвентные шлицы
- герметизация с помощью уплотнительных колец
- надежная трансмиссия
- высокая гигиеничность
- легкий ремонт и техническое обслуживание
- простой демонтаж ротора

Уплотнение вала

- широкий выбор типов и материалов уплотнений
- доступны стандартные уплотнения EN
- легкая замена уплотнения установленного в настоящий момент на уплотнение другого типа
- легкий доступ для контроля и технического обслуживания
- низкое время простоя
- гигиеничная конструкция
- уплотнения монтируются со стороны передней крышки насоса

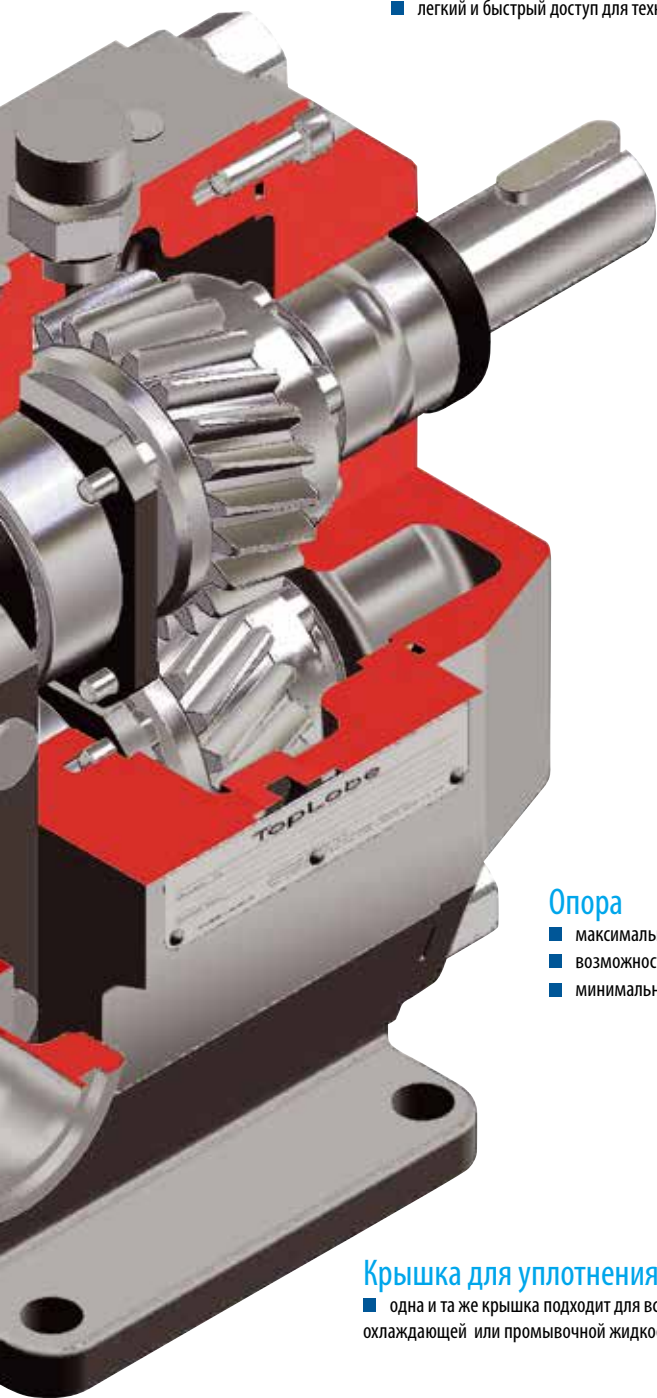

Технические данные насосов серии Top Lobe

Типоразмер насоса	Объём жидкости, перемещаемый насосом за один оборот [л]	Номинальный внутренний диаметр патрубков насоса [мм]	Максимальное рабочее давление насоса [бар]	Максимальная частота вращения роторов насоса [об/мин]	Максимальный момент на приводном валу насоса [Нм]
TL1/0039	0.039	20	22	1450	53
TL1/0100	0.100	25	12	950	53
TL1/0139	0.139	40	7	950	53
TL2/0074	0.074	25	22	1450	108
TL2/0234	0.234	40	12	950	108
TL2/0301	0.301	50	7	950	108
TL3/0234	0.234	40	22	1200	400
TL3/0677	0.677	50	12	720	400
TL3/0953	0.953	80	7	720	400
TL4/0535	0.535	50	22	950	1200
TL4/2316	2.316	100	12	600	1200
TL4/3497	3.497	150	7	600	1200

Соединения насосов серии Top Lobe

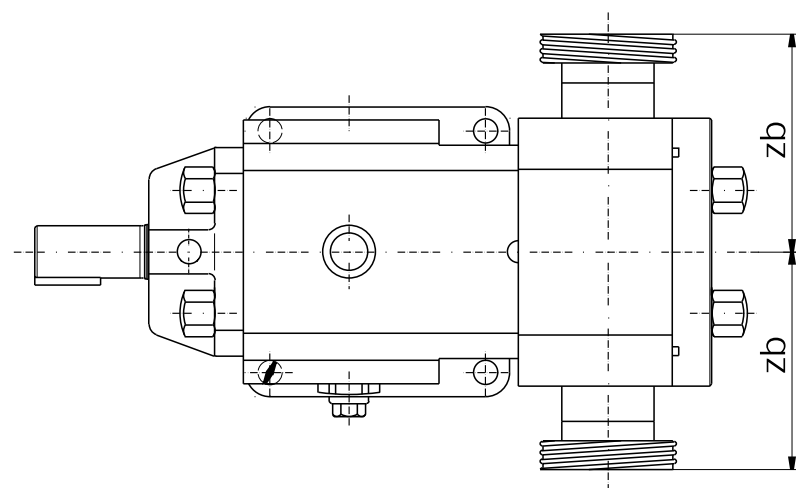

1 - все резьбовые (DIN, SMS, DS,BS, ISO, резьба для газовых труб, резьба NPT) и кламповые соединения (ISO, SMS, DIN)

2 - все фланцевые соединения в соответствии с DIN (PN 16, PN 25) и ANSI (класс 150/ класс 300)

Типоразмер насоса	TL1/0039	TL1/0100	TL1/0139	TL2/0074	TL2/0234	TL2/0301	TL3/0234	TL3/0677	TL3/0953	TL4/0535	TL4/2316	TL4/3497
1 - zb	89	89	89	98	98	98	124	124	134	159	159	159
2 - zb	121	121	121	130	130	130	156	156	166	191	189	189

Габаритные и присоединительные размеры насосов серии Top Lobe

Горизонтальное исполнение насоса (стандартное)

Исполнение насоса с нижним расположением приводного вала показано пунктирной линией

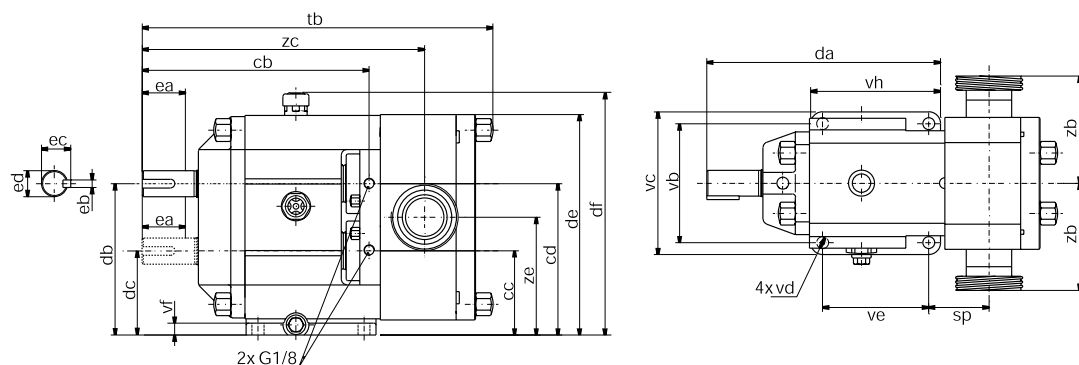

Вертикальное исполнение насоса

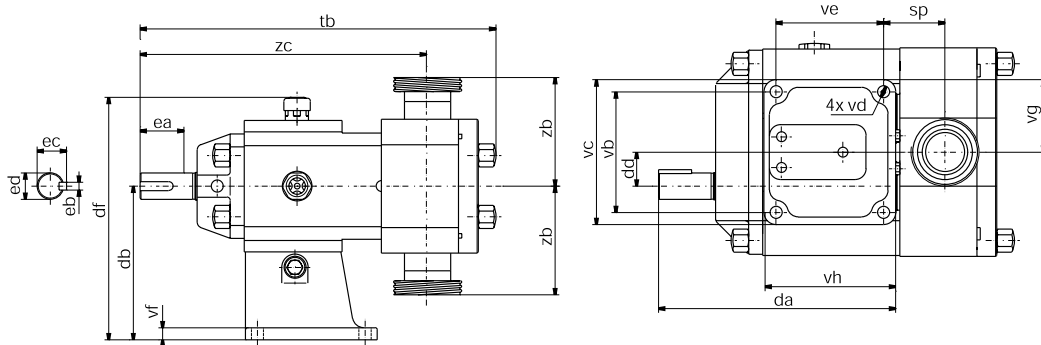

Типоразмер насоса	TL1/0039	TL1/0100	TL1/0139	TL2/0074	TL2/0234	TL2/0301	TL3/0234	TL3/0677	TL3/0953	TL4/0535	TL4/2316	TL4/3497
cb	177	177	177	210	210	210	280	280	280	467	418	418
cc	71.0	71.0	71.0	78.0	78.0	78.0	118.5	118.5	118.5	139.5	139.5	139.5
cd	115.0	115.0	115.0	140.0	140.0	140.0	188.5	188.5	188.5	235.8	235.5	235.5
da	181	181	181	216	216	216	285	285	285	423	423	423
db	118	118	118	140	140	140	200	200	200	250	250	250
dc	68	68	68	78	78	78	107	107	107	125	125	125
dd	25	25	25	31	31	31	46.5	46.5	46.5	62.5	62.5	62.5
de	172.0	172.0	172.0	204.0	204.0	204.0	287.0	287.0	287.0	354.5	354.5	354.5
df	195.0	195.0	195.0	227.0	227.0	227.0	310.0	310.0	310.0	377.5	377.5	377.5
ea	40	40	40	50	50	50	80	80	80	110	110	110
eb	6	6	6	8	8	8	10	10	10	16	16	16
ec	21.5	21.5	21.5	27.0	27.0	27.0	41.0	41.0	41.0	59.0	59.0	59.0
ed	19	19	19	24	24	24	38	38	38	55	55	55
sp	45.8	42.3	48.8	55.8	49.9	55.9	67.8	61.8	73.4	121.2	96.4	122.4
tb	261	261	273	313	313	325	401	401	423	608	608	660
vb	100	100	100	110	110	110	170	170	170	230	230	230
vc	122	122	122	132	132	132	198	198	198	270	270	270
vd	11	11	11	11	11	11	13	13	13	17	17	17
ve	83	83	83	98	98	98	130	130	130	214	214	214
vf	11	11	11	11	11	11	16	16	16	20	20	20
vg	61	61	61	66	66	66	99	99	99	135	135	135
vh	105	105	105	120	120	120	158	158	158	254	254	254
zc	216	212	219	261	255	261	339	333	344	524	499	525
ze	93.0	93.0	93.0	109.0	109.0	109.0	153.5	153.5	153.5	187.5	187.5	187.5

Размеры указаны в мм

Насосы серии Top Wing



Насосы серии Top Wing – кулачковые насосы с двухкулачковыми роторами, разработанные в соответствии с современными требованиями к высокому качеству, надежности, удобству технического обслуживания оборудования и имеющие отличные эксплуатационные характеристики. Насосы серии Top Wing отличаются высокой доступностью и эффективностью, простотой технического обслуживания и низким уровнем шума, обладают гигиенической конструкцией и благодаря специальной форме кулачков обеспечивают бережное перекачивание жидкости. Кулачковые насосы Top Wing, соответствующие требованиям к гигиеничности конструкции оборудования EHEDG, а также требованиям 3A и FDA, могут использоваться в областях с самыми высокими требованиями к гигиеничности.

Характеристики насосов серии Top Wing

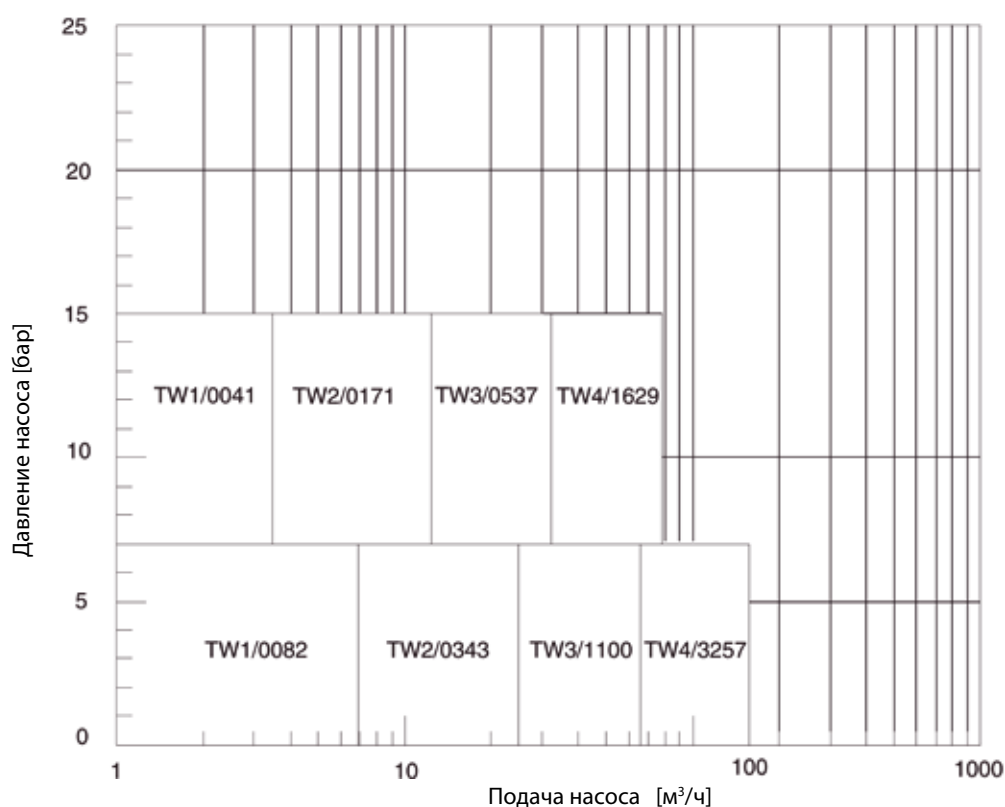

Преимущества насосов серии Top Wing

- ✓ Равномерная подача
- ✓ Конструкция и материальное исполнение насоса отвечают самым высоким требованиям к гигиеничности
- ✓ Прочная и надежная конструкция
- ✓ Для насосов в вертикальном исполнении
- ✓ Возможен полный дренаж самотеком
- ✓ Высокая доступность и эффективность (КПД)
- ✓ Отличные эксплуатационные характеристики
- ✓ Легкий доступ для диагностики технического состояния, технического обслуживания и замены уплотнений, монтируемых со стороны передней крышки насоса
- ✓ Бережное перекачивание продукта
- ✓ Все детали насоса изготовлены из нержавеющей стали
- ✓ Роторы, валы и фиксаторы роторов изготовлены из дуплексной нержавеющей стали
- ✓ Возможность перекачивания как маловязких, так и высоковязких жидкостей
- ✓ Легкий ремонт и техническое обслуживание

Особенности конструкции и преимущества насосов серии Top Wing

Высший уровень гигиеничности – отсутствуют полости, в которых после остановки насоса может оставаться перекачиваемый продукт и образовываться бактерии

- для корпуса роторов насоса в вертикальном исполнении возможен дренаж самотеком
- самодренирующиеся торцевые уплотнения, вращающиеся части которых встроены в роторы, а стационарные монтируются в корпусе роторов насоса
- корпус роторов и передняя крышка насоса из низкоуглеродистой нержавеющей стали
- поверхности корпуса роторов и передней крышки насоса абсолютно гладкие
- легкая CIP, SIP или ручная мойка

Легкий ремонт и техническое обслуживание

- легкая замена уплотнения без демонтажа корпуса роторов насоса
- надежный подшипниковый узел
- возможность установки конических роликовых подшипников с предварительным натягом без использования регулировочных шайб



Предназначены для экстремальных условий эксплуатации

- водонепроницаемая конструкция подшипников – герметизация с помощью специальных водостойких уплотнений
- все детали насоса, включая и заднюю крышку, изготовлены из нержавеющей стали – высокая коррозионностойкость, нет необходимости в покраске

Бережное перекачивание продукта – высокая эффективность

- специальная форма двухзубчатых роторов позволяет уменьшить перетечки из области высокого в область низкого давления и дает возможность перекачивания жидкостей с достаточно крупными мягкими частицами
- минимальные зазоры между роторами и между роторами и корпусом позволяют уменьшить перетечки из области высокого в область низкого давления и дают возможность бережного перекачивания жидкостей чувствительных к сдвигу
- равномерный поток, низкие пульсации

Безотказная работа

- роторы, валы и фиксаторы роторов изготовлены из дуплексной нержавеющей стали – прочная конструкция, небольшие прогибы валов, высокая износостойкость
- валы большого диаметра из дуплексной нержавеющей стали – конструкция насоса предназначена для работы в тяжелых условиях эксплуатации
- вращающиеся части торцевых уплотнений встроены в роторы, стационарные монтируются в корпусе роторов насоса – лучшие условия смазки уплотнений
- высокое качество материалов деталей торцевых уплотнений и новая конструкция трехволнистой пружины

Опции

- различные типы уплотнений: одинарное торцевое с промывкой и без, двойное торцевое, одинарное кольцевое, двойное кольцевое с промывкой
- различные типы предохранительных клапанов по способу открытия-закрытия: открытие и закрытие с помощью пружины; закрытие с помощью пружины, открытие – с помощью сжатого воздуха; открытие и закрытие с помощью сжатого воздуха. Использование крышек насоса с предохранительными клапанами, открытие которых осуществляется с помощью сжатого воздуха, позволяет производить CIP, SIP мойки без использования специальных CIP клапанов и байпасов. Если предохранительный клапан и закрывается с помощью сжатого воздуха возможно автоматизированное управление технологическим процессом
- всасывающие патрубки прямоугольного сечения – более низкий требуемый кавитационный запас насоса, возможность перекачивания высоковязких жидкостей
- рубашки предварительного обогрева или охлаждения на передней крышке насоса и/или вокруг уплотнений валов

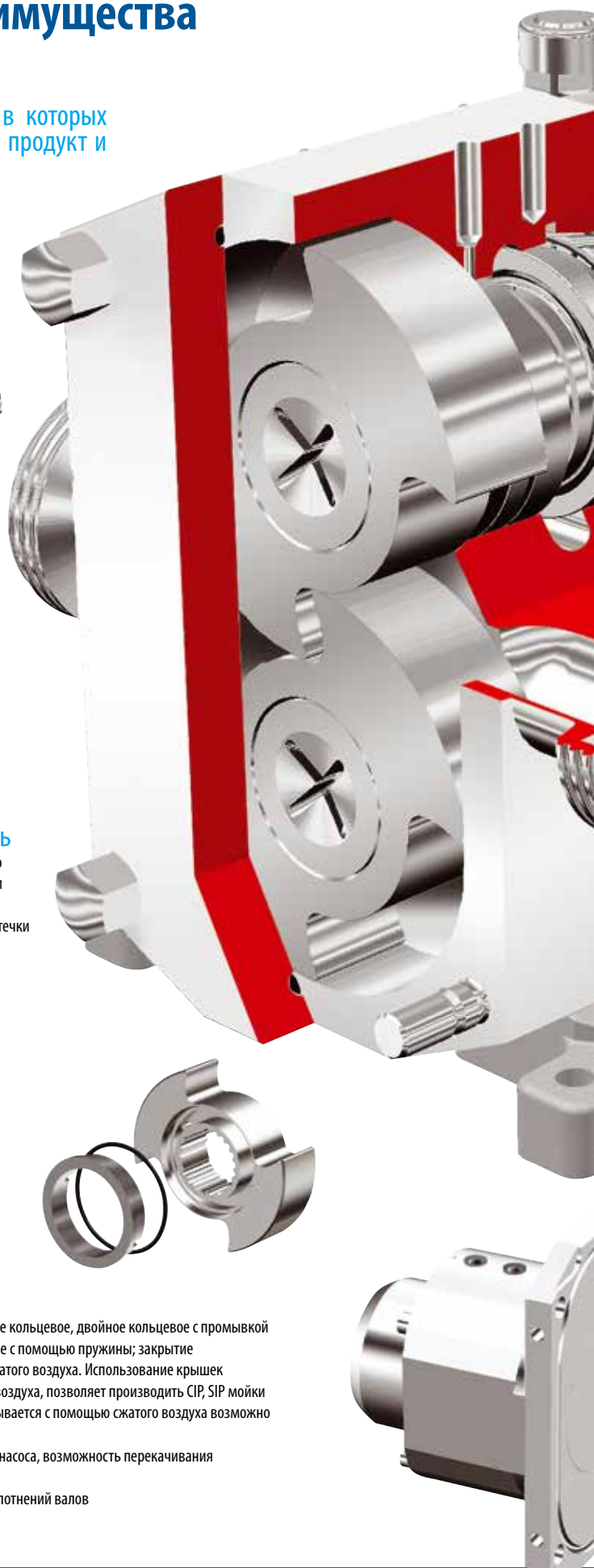

Материал основных деталей насосов серии Top Wing

При проектировании насосов серии Top Wing особое внимание уделялось снижению показателя LCC (Life Cycle Cost – стоимость насоса с учётом срока службы и трудозатрат на техническое обслуживание и ремонт). Для этого не только модернизировалась конструкция насоса, но и использовались высококачественные конструкционные материалы.

Корпус роторов и передняя крышка насоса из низкоуглеродистой нержавеющей стали 316L

Высокая гигиеничность и коррозионностойкость. Для корпуса роторов в вертикальном исполнении возможен дренаж самотеком.



Роторы, валы и фиксаторы роторов из низкоуглеродистой дуплексной нержавеющей стали

Использование жесткого, твердого и химически стойкого материала позволяет обеспечить минимальные прогибы валов, высокую коррозионностойкость, надежную фиксацию роторов, меньший износ и тепловое расширение материала при высоких температурах.

Высококачественные самодренажирующиеся торцевые уплотнения

Стандартные материалы поверхностей трения торцевых уплотнений графит/карбид кремния, в качестве опции доступны – карбид кремния/карбид кремния.

Задняя крышка из нержавеющей стали

Высокая коррозионностойкость, нет необходимости в покраске.



Технические данные насосов серии Top Wing

Типоразмер насоса	Объём жидкости, перемещаемый насосом за один оборот [л]	Максимальная производительность [м³/ч]	Номинальный внутренний диаметр патрубков насоса [мм]	Максимальное рабочее давление насоса [бар]	Максимальная частота вращения роторов насоса [об/мин]	Максимальный момент на приводном валу насоса [Нм]
TW1/0041	0.041	3.4	25	15	1400	55
TW1/0082	0.082	6.9	25	7	1400	55
TW2/0171	0.171	12.3	40	15	1200	400
TW2/0343	0.343	24.7	50	7	1200	400
TW3/0537	0.537	32.2	50	15	1000	800
TW3/1100	1.100	66.0	80	7	1000	800
TW4/1629	1.629	78.2	80	15	800	2000
TW4/3257	3.257	156.3	100	7	800	2000

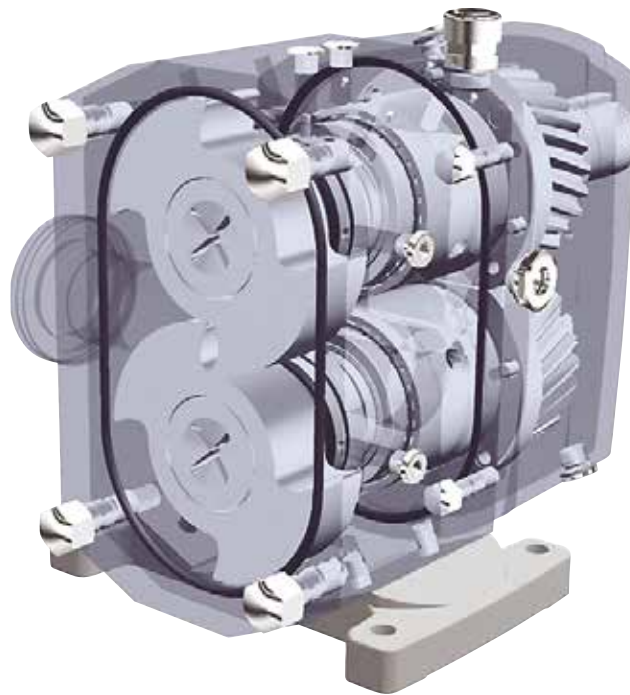

Присоединения насосов серии Top Wing

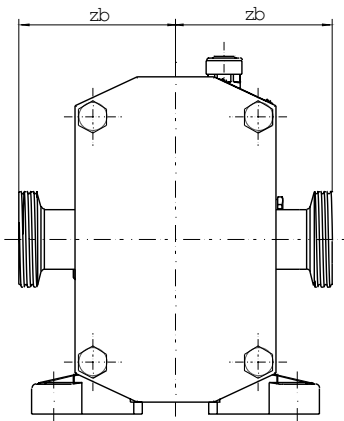

Типоразмер насоса	TW1/0041	TW1/01082	TW2/0171	TW2/0343	TW3/0537	TW3/1100	TW4/1629	TW4/3257
1 - zb	85	85	107	107	131	136	178	182
2 - zb	117	117	139	139	163	168	210	212

1 – все резьбовые (DIN, SMS, DS, BS, ISO, резьба для газовых труб) и кламповые соединения (ISO, SMS)
 2 – все фланцевые соединения в соответствии с DIN (PN 16) и ANSI (класс 150)

Габаритные и присоединительные размеры насосов серии Top Wing

Горизонтальное исполнение насоса (стандартное)

Исполнение насоса с нижним расположением приводного вала показано пунктирной линией

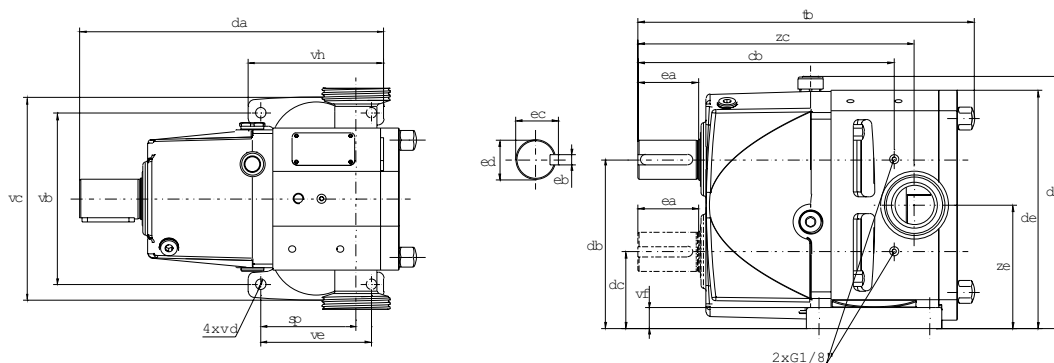

Вертикальное исполнение насоса

Исполнение насоса с левым расположением приводного вала (если смотреть на насос со стороны приводного вала)

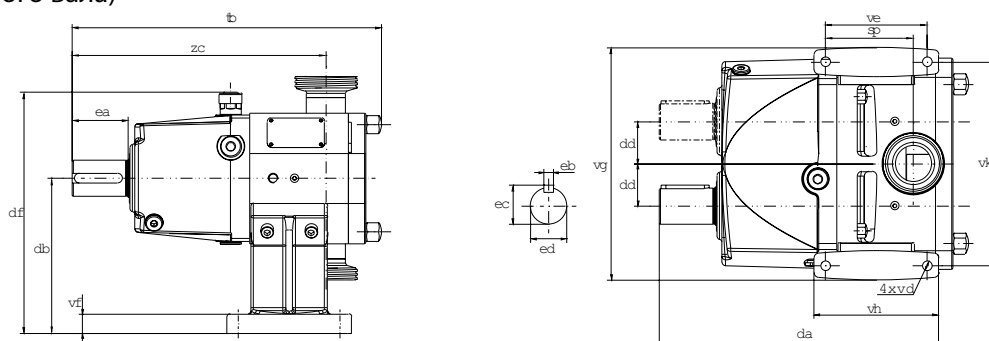

Типоразмер насоса	TW1/0041	TW1/0082	TW2/0171	TW2/0343	TW3/0537	TW3/1100	TW4/1629	TW4/3257
cb	170	170	245	245	310	310	423.5	423,5
da	208	208	291	291	370	370	498	498
db	113.5	113.5	162	162	215.5	215.5	297	297
dc	55.5	55.5	74	74	98.5	98.5	135	135
dd	29	29	44	44	58.5	58.5	81	81
de	160.5	160.5	228	228	305.5	305.5	423	423
df	177	177	242	242	294	294	431	431
ea	28	28	58	58	82	82	140	140
eb	6	6	10	10	14	14	20	20
ec	21.5	21.5	41	41	51.5	51.5	74.5	74.5
ed	19	19	38	38	48	48	70	70
sp	65.5	80.5	91.5	116	118	148	138.5	182.5
tb	225	246	322	353	410	455	563	627
vb	110	110	164.5	164.5	213	213	312	312
vc	135	135	195	195	254	254	376	376
vd	10	10	10	10	14	14	17,5	17,5
ve	74	74	106	106	134	134	160	160
vf	15	15	20	20	25	25	30	30
vg	174	174	242.5	242.5	327	327	466	466
vh	95	95	130	130	170	170	200	200
vk	150	150	212.5	212.5	286	286	402	402
zc	187	202	264	289	336	366	459	503
ze	84.5	84.5	118	118	157	157	216	216

Размеры указаны в мм

Обозначение модели насоса серии TL/TW

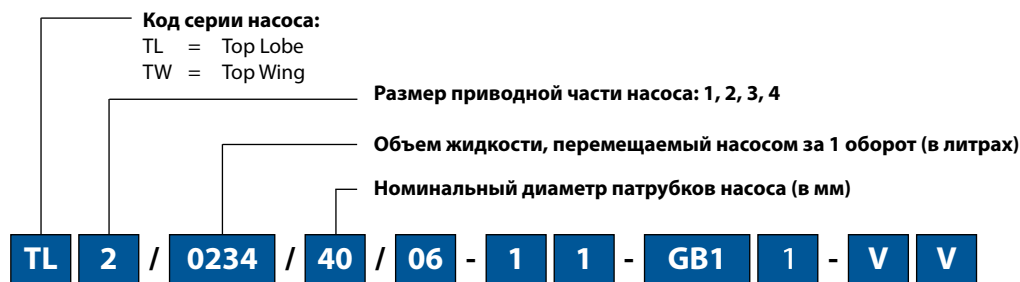

Тип соединения патрубков насоса с всасывающим и нагнетательным трубопроводами:

- 01 – гигиеническое резьбовое соединение в соответствии с DIN 11851/DIN 405;
- 02 – фланцевое соединение (PN 16) в соответствии с DIN 2633;
- 03 – фланцевое соединение (PN 25) в соответствии с DIN 2634 (для TL);
- 04 – резьбовое соединение в соответствии с ISO 2853;
- 05 – резьбовое соединение для молочной промышленности в соответствии с BS 4825;
- 06 – резьбовое соединение в соответствии с SMS 1145;
- 07 – кламповое соединение в соответствии с ISO 2852;
- 08 – фланцевое соединение в соответствии с ANSI B 16,5 – 150 lbs;
- 09 – фланцевое соединение в соответствии с ANSI B 16,5 – 300 lbs (для TL);
- 10 – резьбовое соединение для газовых труб в соответствии с ISO 7/1;
- 11 – резьбовое соединение в соответствии с DS 722;
- 12 – кламповое соединение в соответствии с SMS 3017 (трикламповое соединение);
- 13 – резьбовое соединение NPT в соответствии с ASA B2.1;
- 14 – кламповое соединение в соответствии с DIN 32676;
- 15 – асептическое резьбовое соединение в соответствии с DIN 11864-1 (для TW);
- 16 – асептическое резьбовое соединение в соответствии с DIN 11864-2 (для TW).

Тип роторов насоса:

- 1 = трехлопасточные роторы из нержавеющей стали (для TL);
- W1 = двухлопасточные роторы из дулексной нержавеющей стали со стандартными зазорами между роторами и между роторами и корпусом (для TW);
- M1 – многолопасточные роторы из дулексной нержавеющей стали со стандартными зазорами между роторами и между роторами и корпусом (для TW).

Тип передней крышки насоса:

- 1 – плоская крышка насоса;
- 2 – крышка насоса с предохранительным клапаном, открытие и закрытие которого обеспечивается с помощью пружины;
- 3 – крышка насоса с предохранительным клапаном, закрытие которого обеспечивается с помощью пружины, а открытие – с помощью сжатого воздуха;
- 4 – крышка насоса с предохранительным клапаном, открытие и закрытие которого обеспечивается с помощью сжатого воздуха;
- 5 – крышка насоса с рубашкой обогрева;
- 6 – крышка насоса с рубашкой обогрева и предохранительным клапаном, открытие и закрытие которого обеспечивается с помощью пружины;
- 7 – крышка насоса с рубашкой обогрева и предохранительным клапаном, закрытие которого обеспечивается с помощью пружины, а открытие – с помощью сжатого воздуха;
- 8 – крышка насоса с рубашкой обогрева и предохранительным клапаном, открытие и закрытие которого обеспечивается с помощью сжатого воздуха.

Тип уплотнений насоса:

- GW1 – одинарное торцевое уплотнение карбид кремния/карбид кремния;
- GB1 – одинарное торцевое уплотнение карбид кремния/графит;
- GW2 – одинарное торцевое уплотнение с промывкой карбид кремния/карбид кремния;
- GB2 – одинарное торцевое уплотнение с промывкой карбид кремния/графит;
- L1 – манжетное уплотнение (для TL);
- L2 – манжетное уплотнение с промывкой (для TL);
- DW2 – двойное торцевое уплотнение карбид кремния/карбид кремния – со стороны перекачиваемой жидкости, карбид кремния/графит – со стороны атмосферы;
- DB2 – двойное торцевое уплотнение карбид кремния/графит – со стороны перекачиваемой жидкости, карбид кремния/графит – со стороны атмосферы;
- O1 – одинарное кольцевое уплотнение;
- DO2 – двойное кольцевое уплотнение с промывкой.

Исполнение насоса и расположение приводного вала - для насосов TW:

- 1 – горизонтальное исполнение насоса с верхним расположением приводного вала;
- 2 – горизонтальное исполнение насоса с нижним расположением приводного вала;
- 3 – вертикальное исполнение насоса с правым расположением приводного вала (если смотреть на насос со стороны приводного вала);
- 4 – вертикальное исполнение насоса с левым расположением приводного вала (если смотреть на насос со стороны приводного вала).

Исполнение насоса - для насосов TL:

- 1 – горизонтальное исполнение насоса с верхним расположением приводного вала;
- 2 – вертикальное исполнение насоса с резьбовыми соединениями;
- 3 – горизонтальное исполнение насоса с нижним расположением приводного вала;
- 4 – вертикальное исполнение насоса с фланцевыми соединениями.

Материал уплотнительных колец, установленных в уплотнения насоса:

- V – FPM;
- E – EPDM;
- VF – FPM соответствующий требованиям FDA;
- EF – EPDM соответствующий требованиям FDA;
- C – Perfluor Chemraz;
- K – Perfluor Kalrez;
- EP – EPDM с полным набором сертификатов, включающим в себя сертификаты FDA, 3A, USP Class IV и AFO (не доступен для одинарного кольцевого уплотнения и двойного кольцевого уплотнения с промывкой) - для TW;
- PP – Perfluor с полным набором сертификатов, включающим в себя сертификаты FDA, 3A, USP Class IV и AFO (не доступен для одинарного кольцевого уплотнения и двойного кольцевого уплотнения с промывкой) - для TW.

Материал уплотнительных колец, установленных в гидравлической части насоса:

- V – FPM;
- E – EPDM;
- VF – FPM соответствующий требованиям FDA;
- EF – EPDM соответствующий требованиям FDA;
- T – с покрытием из PTFE;
- C – Perfluor Chemraz;
- K – Perfluor Kalrez;
- EP – EPDM с полным набором сертификатов, включающим в себя сертификаты FDA, 3A, USP Class IV и AFO (не доступен для уплотнений передней крышки насоса с предохранительным клапаном) - для TW;
- PP – Perfluor с полным набором сертификатов, включающим в себя сертификаты FDA, 3A, USP Class IV и AFO (не доступен для уплотнений передней крышки насоса с предохранительным клапаном) - для TW;
- FP – FPM с полным набором сертификатов, включающим в себя сертификаты FDA, 3A, USP Class IV и AFO (не доступен для уплотнений передней крышки насоса с предохранительным клапаном) - для TW.

Продуктовая линейка

Мембранные пневматические насосы и аксессуары

 Мембранные насосы с электроприводом	 PE & PTFE насосы	 Насосы металлической серии	 Фармацевтические насосы	 Санитарные насосы
 Интеллектуальные насосы TC	 Порошковые насосы	 Насосы для фильтр-прессов TF	 Насосы для фильтр-прессов Steinle	 Асептические насосы

Центробежные насосы

 Насосы CTXH & I, CTH & I	 NEW Самовсасывающие насосы CTXS H & I, CTS H & I	 Вертикальные насосы CTV	 Пластиковые насосы CTP	 Насосы CTM с магнитным приводом
---	---	--	--	--

Другие насосы

NEW Перистальтические насосы

NEW Погружные насосы

NEW Шестеренные насосы LPX

Миксеры

NEW Индустриальные миксеры

Системы

NEW Система разгрузки бочек HVS

Фильтры



Фильтрующие установки FT

Аксессуары

NEW Демпферы пульсаций

Система управления

Гигиенические клапаны

Гигиенические и промышленные тележки

Казахстан

Центральный офис:

050062, улица Кабдолова, 16, корпус №1, офис 306

Тел.: +7 727 334 11 25; +7 727 327 83 47

E-mail: sales@tapflo.kz



ТАПФЛО ТОО является частью международной шведской группы компаний Tapflo | www.tapflo.com

Продукция и услуги Tapflo доступны по всему миру.

Tapflo представлено во всем мире своими собственными компаниями, которые входят в Tapflo Group и тщательно подобранной дистрибьюторской сетью.

АВСТРАЛИЯ | АВСТРИЯ | АЗЕРБАЙДЖАН | БАХРЕЙН | БЕЛЬГИЯ | БОСНИЯ | БОЛГАРИЯ | БОЛИВИЯ | БРАЗИЛИЯ | ВЕЛИКОБРИТАНИЯ | ВЕНГРИЯ | ВЬЕТНАМ | ГЕРМАНИЯ | ГОНДУРАС | ГОНГКОНГ | ГРЕЦИЯ | ГРУЗИЯ | ДАНИЯ | ЕГИПЕТ | ИЗРАИЛЬ | ИНДИЯ | ИНДОНЕЗИЯ | ИОРДАНИЯ | ИРЛАНДИЯ | ИСЛАНДИЯ | ИСПАНИЯ | ИТАЛИЯ | КАЗАХСТАН | КАНАДА | КАТАР | КИТАЙ | КОЛУМБИЯ | КОРЕЯ | КУБА | КУВЕЙТ | ЛАТВИЯ | ЛИВАН | ЛИТВА | ЛЮКСЕМБУРГ | МАКЕДОНИЯ | МАЛАЙЗИЯ | МАРОККО | МЕКСИКА | НИДЕРЛАНДЫ | НОВАЯ ЗЕЛАНДИЯ | НОРВЕГИЯ | ОАЭ | ОМАН | ПАНАМА | ПАРАГВАЙ | ПЕРУ | ПОЛЬША | ПОРТУГАЛИЯ | РУМЫНИЯ | САУДОВСКАЯ АРАВИЯ | СЕРБИЯ | СИНГАПУР | СЛОВАКИЯ | СЛОВЕНИЯ | США | ТАЙВАНЬ | ТАИЛАНД | ТУНИС | ТУРЦИЯ | УГАНДА | УЗБЕКИСТАН | УКРАИНА | ФИЛИППИНЫ | ФИНЛЯНДИЯ | ФРАНЦИЯ | ХОРВАТИЯ | ЧЕРНОГОРИЯ | ЧЕХИЯ | ЧИЛИ | ШВЕЙЦАРИЯ | ШВЕЦИЯ | ЮЖНАЯ АФРИКА | ЯПОНИЯ

Алматы

Тел.: +7 701 515 56 91

e-mail: almaty@tapflo.kz

Караганда

Тел.: +7 702 808 11 51

e-mail: karaganda@tapflo.kz

Пищевое оборудование

Тел.: +7 701 054 35 71

e-mail: food@tapflo.kz

Тел.: +7 701 549 88 90

e-mail: food2@tapflo.kz

Актау

Тел.: + 7 701 053 17 58

e-mail: aktau@tapflo.kz

Атырау

Тел.: + 7 701 515 56 92

e-mail: atyrau@tapflo.kz

